

Batterie carbone à cycle profond	LC+700	LC+1300
Numéro d'article	200095	200094
Applications	Utilisation cyclique des systèmes de stockage	
Type d'installation	horizontal	
Tension nominale	12V	
Courant maximum	Charge: C0,2 ; Décharge: C0,4	
Capacité nominale à 25°C	50Ah (C10)	100Ah (C10)
Capacité nominale de décharge avec C0,1	700Wh (C0,1=5A)	1300Wh (C0,1=10A)
Cycles	Plus de 3000 cycles à 70% DoD	
Durée de vie conceptionné	15 ans à 25°C	
Garantie	2 ans	
Dimensions	350x165,5x175mm	345x172x275mm
Poids	25,5kg	45kg
Courant de court-circuit	1500 A	2000 A
résistance interne à 25°C	4,7 Ω	4,1 Ω
Connexions	m6x12	m8x18
Standards	IEC60896-21/22:2004, BS6290-4, Eurobat, Installation selon EN50272-2	

LC+700

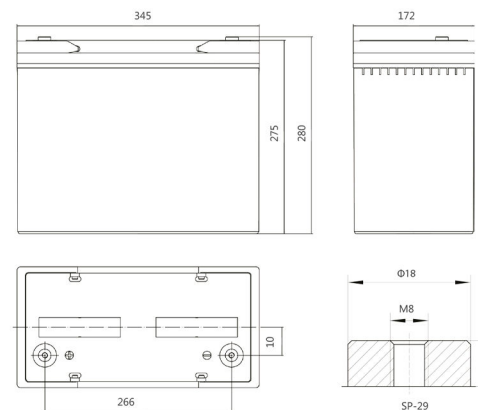

LC+1300

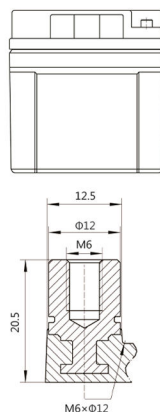
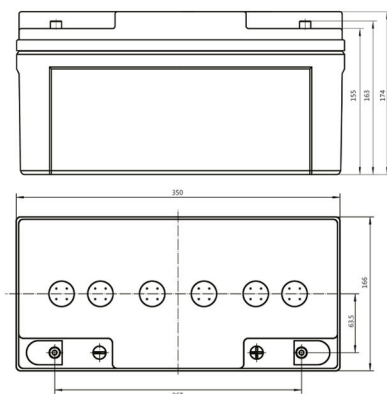

Batterie carbone à cycle profond	LC+700	LC+1300
Numéro d'article	200095	200094
Applications	Utilisation cyclique des systèmes de stockage	
Type d'installation	horizontal	
Tension nominale	12V	
Courant maximum	Charge: C0,2 ; Décharge: C0,4	
Capacité nominale à 25°C	50Ah (C10)	100Ah (C10)
Capacité nominale de décharge avec C0,1	700Wh (C0,1=5A)	1300Wh (C0,1=10A)
Cycles	Plus de 3000 cycles à 70% DoD	
Durée de vie conceptionné	15 ans à 25°C	
Garantie	2 ans	
Dimensions	350x165,5x175mm	345x172x275mm
Poids	25,5kg	45kg
Courant de court-circuit	1500 A	2000 A
résistance interne à 25°C	4,7 Ω	4,1 Ω
Connexions	m6x12	m8x18
Standards	IEC60896-21/22:2004, BS6290-4, Eurobat, Installation selon EN50272-2	

LC+700



LC+1300

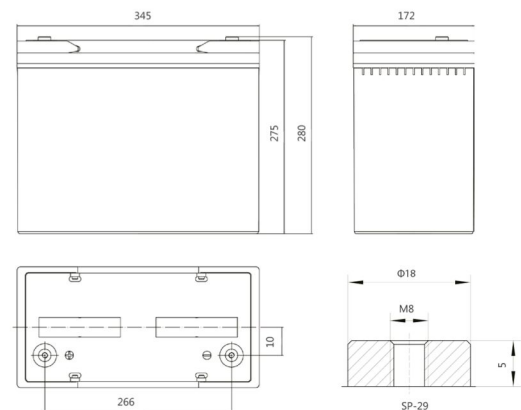
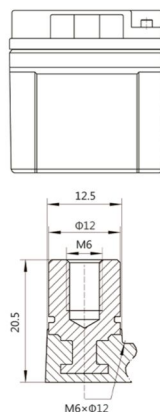
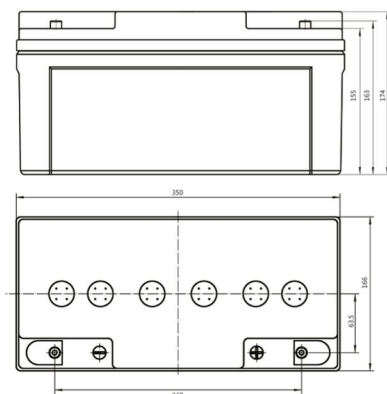

Nombre de cycles vs. profondeur de décharge

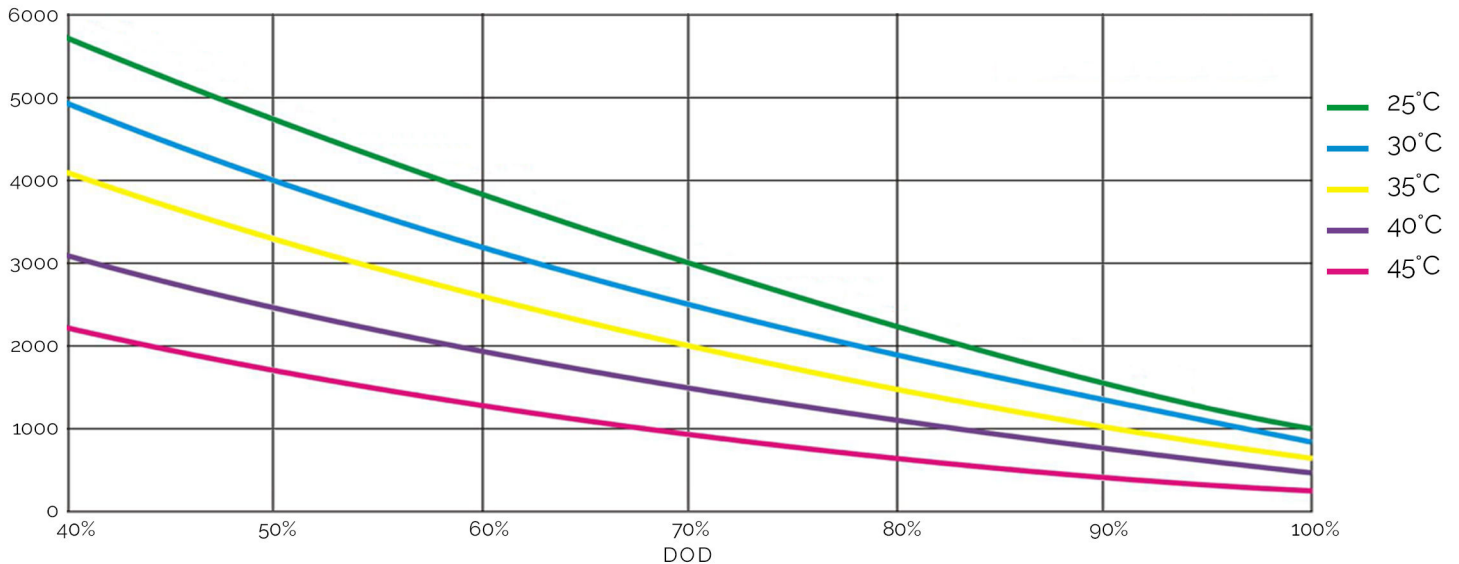

C-rate vs. capacité

LC+700

C-rate	courant	capacité
C0,1	5 A	700 Wh
C0,2	10 A	610 Wh
C0,4	20 A	550 Wh
C1,0	50 A	410 Wh

LC+1300

C-rate	courant	capacité
C0,1	10 A	1300 Wh
C0,2	20 A	1230 Wh
C0,4	40 A	100 Wh
C1,0	100 A	800 Wh

(tension de fin de décharge 10,8V ; température 25°C)

Courants de décharge à 25°C, A

LC+700

tension finale de décharge par cellule / par batterie	1h	2h	3h	5h	8h	10h	20h	50h	100h	120h	240h
1,75V / 10,5V	27,50	20,20	13,00	9,00	6,84	5,24	3,09	1,24	0,639	0,555	0,295
1,80V / 10,8V	26,90	19,60	12,50	8,50	6,50	5,00	2,96	1,19	0,627	0,545	0,291
1,85V / 11,1V	26,00	18,70	12,00	8,00	6,00	4,80	2,80	1,14	0,601	0,528	0,281

LC+1300

tension finale de décharge par cellule / par batterie	1h	2h	3h	5h	8h	10h	20h	50h	100h	120h	240h
1,75V / 10,5V	55,00	45,60	26,40	18,00	13,70	10,50	6,18	2,48	1,278	1,110	0,590
1,80V / 10,8V	53,80	39,20	25,00	17,00	13,00	10,00	5,92	2,38	1,254	1,090	0,582
1,85V / 11,1V	52,00	37,40	24,00	16,00	12,00	9,60	5,60	2,28	1,200	1,056	0,562

(Toutes les données sont fournies sans garantie. Sous réserve de modifications techniques, de fautes d'impression et d'erreurs).



VISION UPS Systems - Duarrefstrooss 36, 9944 Beiler, Luxembourg
 +352 26 95 89 20, info@visionups.com, www.visionups.com, www.batterx.de
 VAT: LUI98.029.04, company register: B 96225 (matricule 2003.2416.528)

